

Gewuchtet G = 6,3 15.000 U/min.
Vybázení G = 6,3 15 000 U/min.

Bohrfutteraufnahmen DIN 69871 Adaptéry vrtacích sklíčidel DIN 69871

Größe / Rozměr	Kegel / Kužel	A mm	Art.-Nr. / Obj. č.	EUR
SK 40	B12	25	13-5374-40-B12	35,60
SK 40	B16	25	13-5374-40-B16	35,60
SK 40	B18	35	13-5374-40-B18	35,60
SK 50	B16	25	13-5374-50-B16	64,20
SK 50	B18	25	13-5374-50-B18	65,90

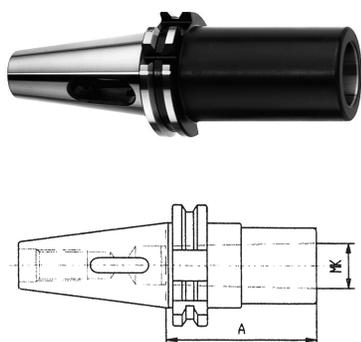

Gewuchtet G = 6,3 15.000 U/min.
Vybázení G = 6,3 15 000 U/min.

Zwischenhülsen DIN 69871 für MK-Werkzeuge mit Austreiblappen Redukční adaptéry DIN 69871 pro nástroje MT s vyrážěčem

Größe / Rozměr	MK / MT	A mm	Art.-Nr. / Obj. č.	EUR
SK 40	1	50	13-1681-40/1	37,50
SK 40	2	50	13-1681-40/2	37,50
SK 40	3	70	13-1681-40/3	37,50
SK 40	4	95	13-1681-40/4	41,40
SK 50	1	45	13-1681-50/1	61,60
SK 50	2	60	13-1681-50/2	61,60
SK 50	3	65	13-1681-50/3	61,60
SK 50	4	95	13-1681-50/4	61,60
SK 50	5	120	13-1681-50/5	68,40

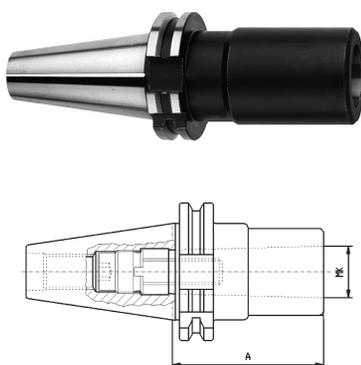

Gewuchtet G = 6,3 15.000 U/min.
Vybázení G = 6,3 15 000 U/min.

Zwischenhülsen DIN 69871 für MK-Werkzeuge mit Anzugsgewinde Redukční adaptéry DIN 69871 pro nástroje MT se závitem

- mit Anzugsgewinde DIN 6364 - závit DIN 6364

Größe / Rozměr	MK / MT	A mm	Art.-Nr. / Obj. č.	EUR
SK 40	1	50	13-1695-40/1	40,70
SK 40	2	50	13-1695-40/2	40,70
SK 40	3	70	13-1695-40/3	40,70
SK 40	4	95	13-1695-40/4	40,70
SK 50	1	45	13-1695-50/1	79,70
SK 50	2	60	13-1695-50/2	79,70
SK 50	3	65	13-1695-50/3	79,70
SK 50	4	70	13-1695-50/4	79,70
SK 50	5	100	13-1695-50/5	87,60