

Gewindeschneid-Schnellwechselfutter Rychlovýměnná Rozsah sklíčidla

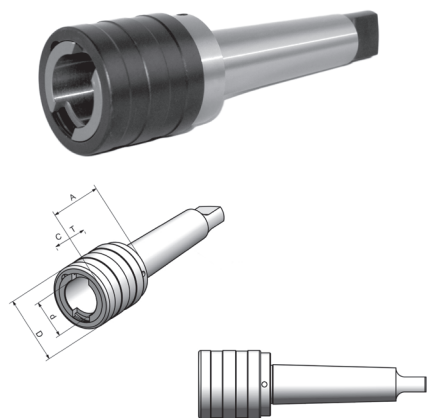

Gewindeschneid-Schnellwechselfutter mit Morsekegel, mit Längenausgleich auf Zug und Druck Rychlovýměnná Rozsah sklíčidla se stopkou s Morse kuželem, s délkovou kompenzací

MK / MT	Größe / Rozměr	Bereich / Rozsah	A mm	D mm	D1 mm	Zug / Nást mm	Druck / Komp. mm	Art.-Nr. / Obj. č.	EUR
MK / MT 2	1	M3 - M14	46	38	19	7,5	7,5	76-GSSF-MK2/1	218,50
MK / MT 3	1	M3 - M14	46	38	19	7,5	7,5	76-GSSF-MK3/1	228,50
MK / MT 3	2	M5 - M22	69	55	31	12,5	12,5	76-GSSF-MK3/2	258,30
MK / MT 4	2	M5 - M22	70	55	31	12,5	12,5	76-GSSF-MK4/2	258,30
MK / MT 4	3	M14 - M36	108	79	48	20	20	76-GSSF-MK4/3	601,20
MK / MT 5	3	M14 - M36	103	79	48	20	20	76-GSSF-MK5/3	701,70



Gewindeschneid-Schnellwechselfutter DIN 2080, mit Längenausgleich auf Zug und Druck Rychlovýměnná Rozsah sklíčidla DIN 2080 s délkovou kompenzací

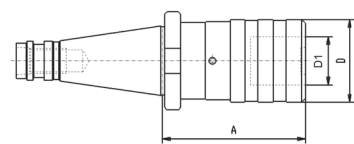

SK	Größe / Rozměr	Bereich / Rozsah	A mm	D mm	D1 mm	Art.-Nr. / Obj. č.	EUR
SK 40	1	M3 - M14	59	38	19	76-GSSF-ISO40/1	204,90
SK 40	2	M5 - M22	97	54	31	76-GSSF-ISO40/2	217,80
SK 40	3	M14 - M36	142	78	48	76-GSSF-ISO40/3	383,60
SK 50	1	M3 - M14	50	38	19	76-GSSF-ISO50/1	274,10
SK 50	2	M5 - M22	82	54	31	76-GSSF-ISO50/2	315,00
SK 50	3	M14 - M36	128	78	48	76-GSSF-ISO50/3	443,60



Gewindeschneid-Schnellwechselfutter DIN 69871, mit Längenausgleich auf Zug und Druck Rychlovýměnná Rozsah sklíčidla DIN 69871 s délkovou kompenzací

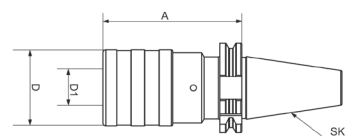

SK	Größe / Rozměr	Bereich / Rozsah	A mm	D mm	D1 mm	Art.-Nr. / Obj. č.	EUR
SK 40	1	M3 - M14	59	38	19	76-GSSF-SK40/1	189,30
SK 40	2	M5 - M22	97	54	31	76-GSSF-SK40/2	201,50
SK 40	3	M14 - M36	156	78	48	76-GSSF-SK40/3	311,90
SK 50	1	M3 - M14	63	38	19	76-GSSF-SK50/1	248,30
SK 50	2	M5 - M22	97	54	31	76-GSSF-SK50/2	256,30
SK 50	3	M14 - M36	140	78	48	76-GSSF-SK50/3	351,70



Gewindeschneid-Schnellwechselfutter MAS BT, mit Längenausgleich auf Zug und Druck Rychlovýměnná Rozsah sklíčidla MAS BT s délkovou kompenzací

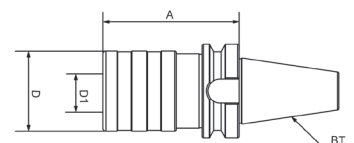

MAS BT	Größe / Rozměr	Bereich / Rozsah	A mm	D mm	D1 mm	Art.-Nr. / Obj. č.	EUR
BT 40	1	M3 - M14	65	38	19	76-GSSF-BT40/1	189,30
BT 40	2	M5 - M22	93	54	31	76-GSSF-BT40/2	201,50
BT 40	3	M14 - M36	166	78	48	76-GSSF-BT40/3	351,70
BT 50	1	M3 - M14	100	38	19	76-GSSF-BT50/1	259,40
BT 50	2	M5 - M22	100	54	31	76-GSSF-BT50/2	271,70
BT 50	3	M14 - M36	142	78	48	76-GSSF-BT50/3	351,70

Passende Einsätze siehe Seite 253
Vhodné vložky viz str. 253



Lagerstandard / skladem
innerhalb weniger Tage / do několika dnů
auf Anfrage / na
auslaufende Größe / do vyprodání zásob