

Hydraulický válec s otvorem typu M1246

Strong AUTO

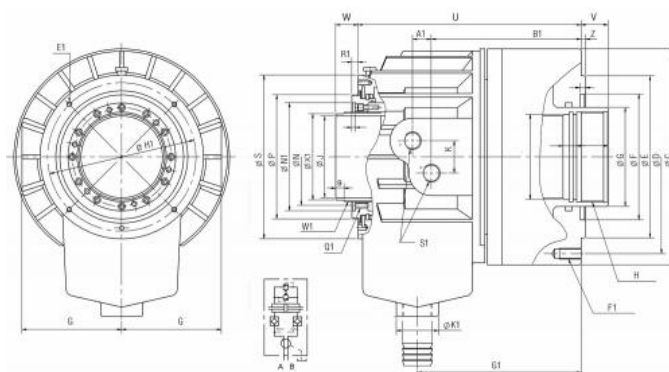

Kód produktu: 29-M1246
EAN: 4049794025338
Celní tarif: 8466 2091
Hmotnost: 16,50 kg
Výrobce: [Strong](#)
Dostupnost: skladem

34 261,16 Kč bez DPH
51 832,00 Kč **41 456,00 Kč s DPH**
1 409,92 € bez DPH
2 133,00 € **1 706,00 € s DPH**

kompaktní a lehké provedení; velký otvor; vhodný pro vysoké otáčky

hydraulický válec vč. jímky chladiva

Parametry

A1	11	B	99	B1	126.5
C	154.5	C1	30	D	130
E	100	E1	M6 x 1	F	80
F1	M10 x 1,5	G	65	G1	135
H	M55 x 2	H1	98	J	46
J1	76	K	36	K1	47
kg	12	L	67	L1	15
M1	50	Max.tažná síla (otevřeno) kgf	38 (3875)	Max.tažná síla (zavřeno) kgf	33 (3365)
Max.tlak kgf/ cm²	40.8	Moment setrvačnostikgf/m²	0,019	N	64
N1	76	O1	14	P	85
P1	4	Plocha pístu tažná cm²	89	Plocha pístu tlačná cm²	100
Propustnost L/min	3,0	Průměr pístu	125	Q	90
Q1	M5 x 0,8	S	118	S1	PT1/2"
T	114	T1	6	Typ	M1246
U max	184	U/min max	7000	U1	169

V max	-5
W min	40
X1	50

V min	10
W1	M52 x 1,5
Z	5

W	25
X	4
Zdvih pístu	15

Tento produkt najdete v našem [KATALOGU na straně 62 \(2021\)](#)